

GUIDE D'INSTALLATION RAPIDE

L'ÉQUIPE CYBERTEK VOUS REMERCIE DE VOTRE
CONFIANCE ET ESPÈRE QUE VOUS SEREZ SATISFAIT
DE VOTRE NOUVEAU PC



**ATTENTION RETIREZ LES PROTECTIONS*
À L'INTÉRIEUR DU BOÎTIER AVANT DÉMARRAGE**

* Selon votre PC, les protections intérieures peuvent être absentes.

SOMMAIRE

DÉBALLAGE ET INSTALLATION DU PC	1 à 8
INSTALLATION WINDOWS	9
CONSEILS APRÈS DÉMARRAGE	10 à 11
QUE FAIRE EN CAS D'ERREUR ?	12
NOUS CONTACTER	13 à 15

DÉBALLAGE ET INSTALLATION DU PC

1 DÉBALLAGE DU PC

VOUS VENEZ DE RETIRER L'ORDINATEUR
DU CARTON. PENSEZ À **ENLEVER
LES PROTECTIONS* À L'INTÉRIEUR
DU BOÎTIER. VOIR ÉTAPES 2 ET 3**

* Selon votre PC, les protections intérieures
peuvent être absentes.

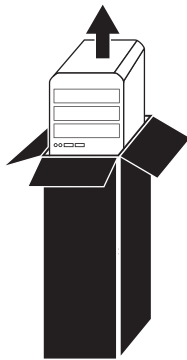

2 RETIREZ LA PLAQUE LATÉRALE

LA PLAQUE* À RETIRER EST CELLE CÔTÉ
DROIT LORSQUE VOUS REGARDEZ L'ARRIÈRE
DU PC.

**CAS 1 : LA PLAQUE EST MAINTENUE
PAR SEULEMENT DEUX VIS.**

RETIREZ LES FILMS DE PROTECTION
DE HAUT EN BAS,
PUIS DÉVISSEZ DÉLICATEMENT
LES VIS (1, 2) ET FAITES COULISSER
LA PLAQUE POUR LA RETIRER.

* Selon les PC, la plaque peut être vitrée

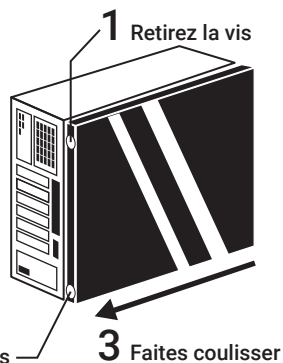

CAS 2 : LA PLAQUE EST MAINTENUE PAR QUATRE VIS.

RETIREZ LES FILMS DE PROTECTION
DE HAUT EN BAS,
PUIS DÉVISSEZ DÉLICATEMENT
LES VIS DE LA PLAQUE* LATÉRALE
DANS L'ORDRE SUIVANT (1, 2, 3, 4)
ET RETIREZ-LA.

* Selon les PC, la plaque peut être vitrée

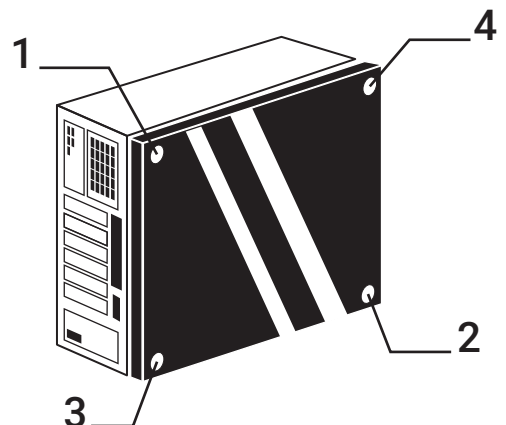

3 RETIREZ LES PROTECTIONS INTÉRIEURES*

CAS 1 : PRÉSENCE DE PROTECTIONS INTÉRIEURES*.

UNE FOIS LA PLAQUE LATÉRALE ENLEVÉE, PASSEZ VOS MAINS AUTOUR DES PROTECTIONS, ET DÉLOGEZ-LES DÉLICATEMENT. PUIS, REMETTEZ LA PLAQUE LATÉRALE

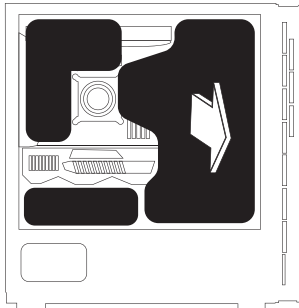

* Selon votre PC, les protections intérieures peuvent être absentes.

CAS 2 : VOUS N'AVEZ PAS DE PROTECTIONS INTÉRIEURES*.

UNE FOIS LA PLAQUE LATÉRALE ENLEVÉE, SI VOUS CONSTATEZ QUE VOUS N'AVEZ PAS DE PROTECTIONS INTÉRIEURES, REMETTEZ LA PLAQUE APRÈS AVOIR BIEN VÉRIFIÉ L'ABSENCE DE PROTECTIONS, ET RÉFÉREZ-VOUS À L'ÉTAPE 4

4 BRANCHEZ LE PC AU SECTEUR

RÉCUPÉREZ LE CÂBLE D'ALIMENTATION IL SE TROUVE DANS UNE BOÎTE LIVRÉE À PART (PACKAGING CARTE MÈRE OU AUTRE) OU DANS LE **CARTON DU PC**.

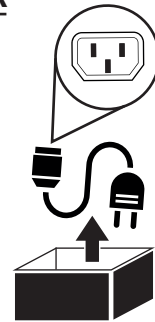

BRANCHEZ LE CÂBLE D'ALIMENTATION AU BOÎTIER 1 ET VÉRIFIEZ QUE L'INTERRUPTEUR EST SUR ON 2

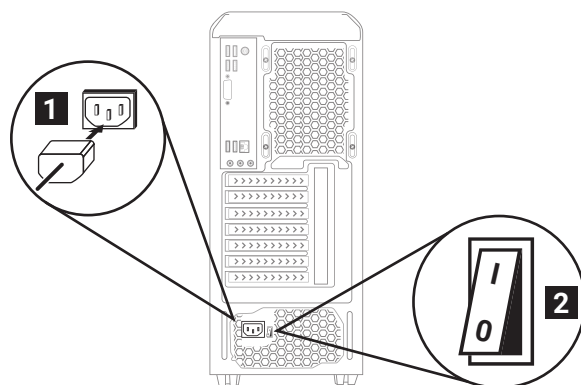

5 BRANCHEMENT DE VOTRE ÉCRAN

POUR BRANCHER VOTRE ÉCRAN, IL EXISTE DEUX POSSIBILITÉS SELON LA CONFIGURATION DE VOTRE PC. SI VOUS AVEZ UNE CARTE GRAPHIQUE, REPORTEZ-VOUS AU SCHÉMA 1, SINON RÉFÉREZ-VOUS AU SCHÉMA 2.

Vous avez des connecteurs visibles à l'emplacement 1, branchez votre câble à ce niveau.

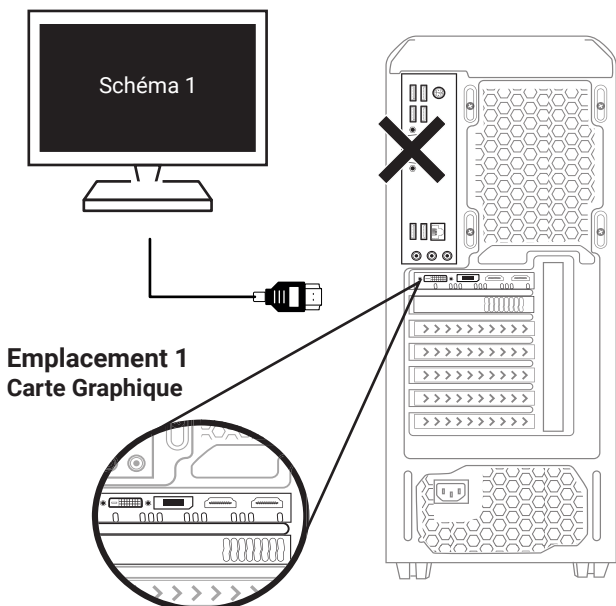

Emplacement 1
Carte Graphique

Vous n'avez pas de connecteurs visibles à l'emplacement 1, branchez votre câble à l'emplacement 2.

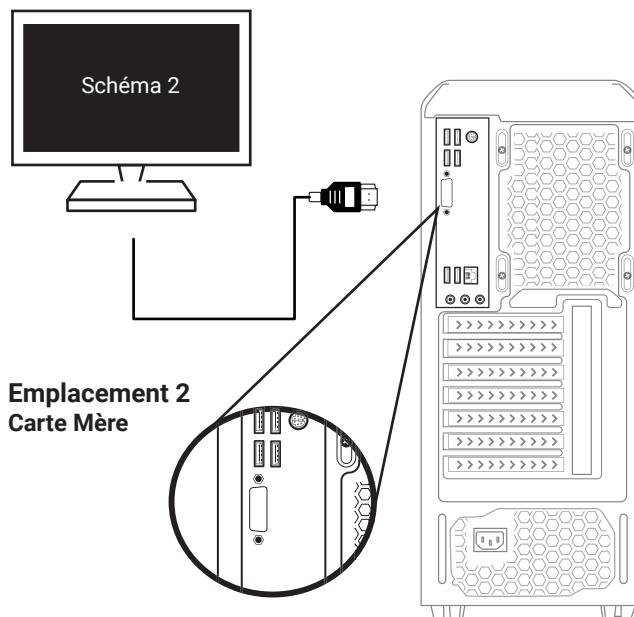

Emplacement 2
Carte Mère

Connecteurs* servant au branchement de votre écran :

* En fonction du modèle de votre carte graphique ou carte mère, les types et le nombre de connecteurs peuvent varier.



6 BRANCHEMENT INTERNET, CLAVIER & SOURIS

Pour brancher votre clavier et votre souris, utilisez les connecteurs USB au dos de votre PC, situés sur la carte mère (voir schéma 1).

Pour connecter votre PC à internet, branchez un câble RJ45* au port Ethernet présent sur votre carte mère (voir schéma 2).

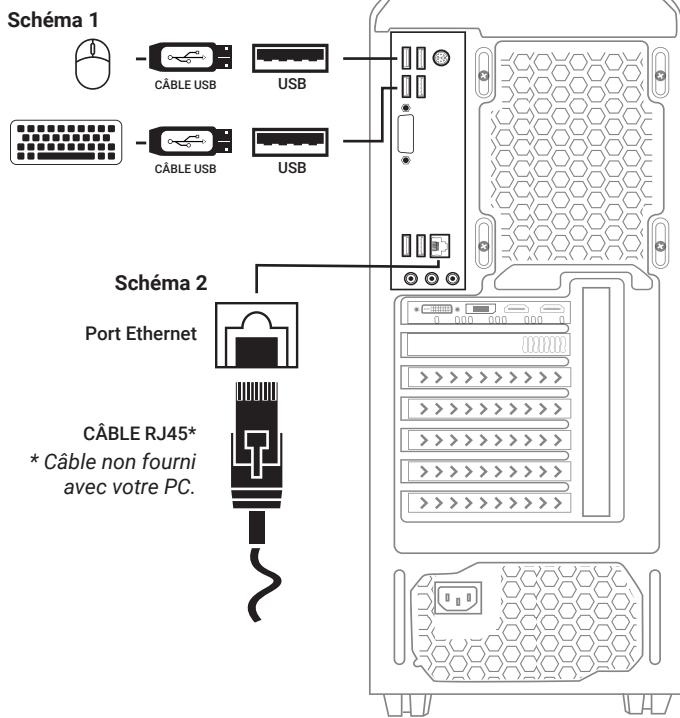

7 LISTE DES CONNECTEURS DE VOTRE PC

Vous trouverez ci-dessous l'ensemble des connecteurs* qu'il est possible de trouver sur un PC.

* En fonction de votre configuration, les types et le nombre de connecteurs peuvent varier.

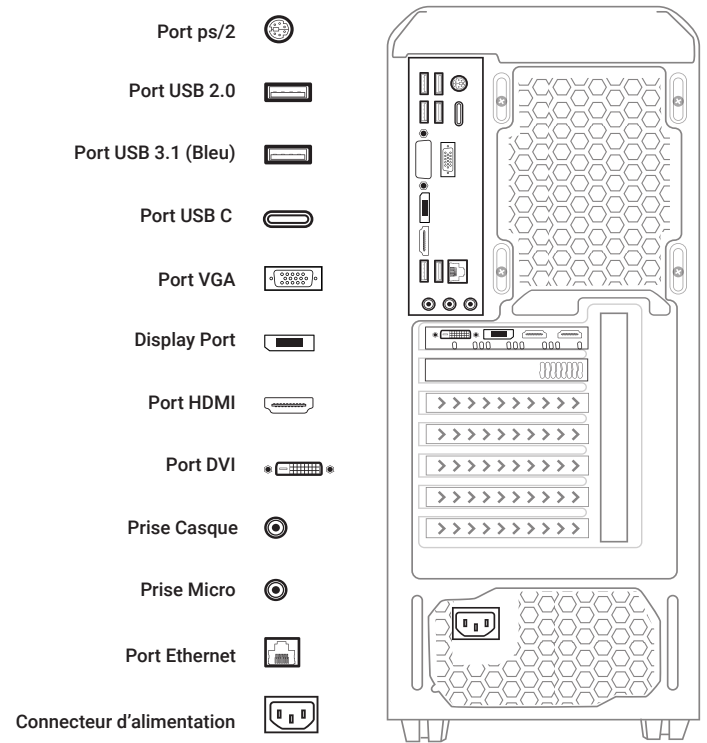

9 CARTE WIFI (OPTIONNELLE)

VOUS AVEZ UNE CARTE WIFI ? BRANCHEZ L'ANTENNE À L'ARRIÈRE DU PC. IL EST POSSIBLE DE LA BRANCHER À DEUX ENDROITS DIFFÉRENTS, SELON VOTRE PC (VOIR SCHÉMA CI-DESSOUS).

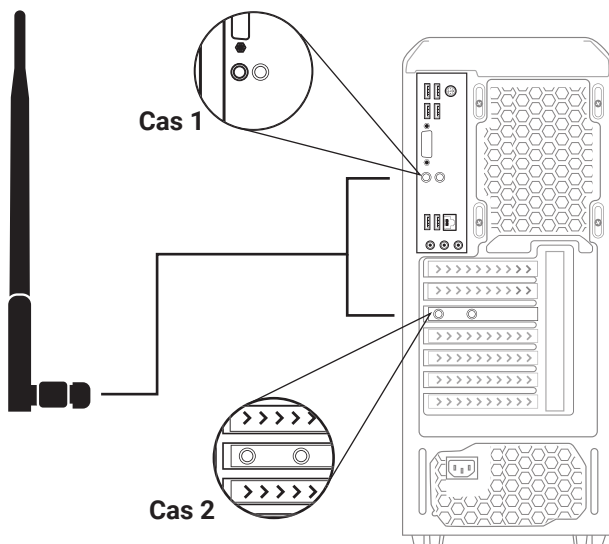

10 UNE FOIS LE PC ALLUMÉ

- CAS 1 : IL N'Y A PAS WINDOWS INCLUS DANS LE PC. RÉFÉREZ-VOUS AU SITE DE L'ÉDITEUR POUR PROCÉDER À L'INSTALLATION.

- CAS 2 : WINDOWS EST INCLUS DANS LE PC MAIS RESTE À ACTIVER.

LA CLÉ WINDOWS EST PRÉSENTE À L'ARRIÈRE DU BOÎTIER, SUR UNE ÉTIQUETTE À GRATTER. GRATTEZ DÉLICATEMENT LA PARTIE GRISÉE POUR LAISSER APPARAÎTRE LA CLÉ WINDOWS.

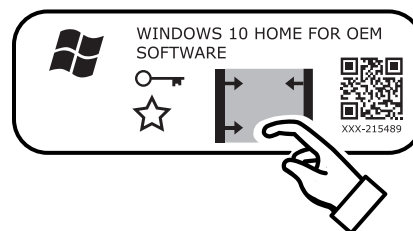

⚠ GRATTEZ DÉLICATEMENT DE MANIÈRE À NE PAS EFFACER LA CLÉ. AUCUNE AUTRE CLÉ WINDOWS NE POURRA ÊTRE FOURNIE SI CELLE-CI EST EFFACÉE.

ALLEZ DANS LES PARAMÈTRES DE WINDOWS ET ENTREZ LA CLÉ D'ACTIVATION
PARAMÈTRES -> MISE À JOUR ET SÉCURITÉ -> ACTIVATION
ENTREZ ENSUITE LA CLÉ WINDOWS.

- CAS 3 : WINDOWS EST DÉJÀ ACTIVÉ.
PARAMÈTRES -> MISE À JOUR ET SÉCURITÉ -> ACTIVATION
SI VOUS VOYEZ LE MESSAGE SUIVANT : « WINDOWS EST ACTIVÉ », CELA SIGNIFIE QUE L'ACTIVATION EST DÉJÀ FAITE. VOUS N'AVEZ PLUS RIEN À FAIRE.

CONSEILS APRÈS DÉMARRAGE

10 MISE À JOUR DU PC

MISE À JOUR DE WINDOWS* :
VÉRIFIEZ LES MISES À JOUR DISPONIBLES SUR
WINDOWS UPDATE.



MISE À JOUR DES DRIVERS CARTE GRAPHIQUE* :

- POUR NVIDIA :
VÉRIFIEZ LES MISES À JOUR DISPONIBLES
SUR LE SITE DE LA MARQUE.

<https://www.nvidia.com/fr-fr/geforce/geforce-experience/>

- POUR AMD :
VÉRIFIEZ LES MISES À JOUR DISPONIBLES
SUR LE SITE DE LA MARQUE.

<https://www.amd.com/fr/support>

* Une connexion Internet est nécessaire.

11 VOUS AVEZ UN DISQUE DUR/SSD NEUF À AJOUTER

! CETTE PROCÉDURE CONCERNE UNIQUEMENT L'AJOUT D'UN
DISQUE DUR OU SSD NEUF, SANS DONNÉES.
SI VOUS SUIVEZ CETTE PROCÉDURE ALORS QUE DES DONNÉES
SONT DÉJÀ PRÉSENTES SUR LE DISQUE QUE VOUS SOUHAITEZ
AJOUTER, CES DONNÉES SERONT PERDUES.

POUR AJOUTER UN DISQUE, CLIQUEZ SUR  PUIS TAPEZ
«**CRÉER ET FORMATER DES PARTITIONS DE DISQUE DUR**»
LA FENÊTRE «**GESTION DES DISQUES**» S'OUVRE.
UN NOUVEL ESPACE, NON ALLOUÉ, APPARAÎT EN NOIR.
SÉLECTIONNEZ-LE, FAITES UN CLIC DROIT SUR CE DERNIER
PUIS CHOISISSEZ «**NOUVEAU VOLUME SIMPLE**».

L'ASSISTANT DE CRÉATION D'UN VOLUME SIMPLE S'OUVRE.
CLIQUEZ SUR «**SUIVANT**», AJUSTEZ LA TAILLE DE LA
NOUVELLE PARTITION SI NÉCESSAIRE ET CLIQUEZ
À NOUVEAU SUR «**SUIVANT**».

L'ASSISTANT DEMANDE ENSUITE D'ATTRIBUER UNE LETTRE
À LA PARTITION À CRÉER. SI LA LETTRE ATTRIBUÉE PAR
DÉFAUT VOUS CONVIENT, CLIQUEZ SUR «**SUIVANT**».

IL VOUS EST ENFIN DEMANDÉ SI VOUS SOUHAITEZ
FORMATER LE VOLUME. SÉLECTIONNEZ «**FORMATER
CE VOLUME**», CONSERVEZ LES PARAMÈTRES SÉLECTIONNÉS
PAR DÉFAUT ET CHOISISSEZ ÉVENTUELLEMENT UN **NOM**
POUR VOTRE VOLUME.

QUE FAIRE EN CAS D'ERREUR ?

12 QUE FAIRE EN CAS D'ERREUR ?

1- VÉRIFIEZ QUE LES COMPOSANTS SOIENT **BIEN FIXÉS**
ET QUE RIEN NE SEMBLE **DÉBRANCHÉ**.

2- ASSUREZ-VOUS QUE LE CÂBLE D'ALIMENTATION ET
LE CÂBLE HDMI OU DISPLAYPORT SOIENT
ENFONCÉS AU MAXIMUM.

3- SI LE PROBLÈME PERSISTE, CONTACTEZ NOTRE **SERVICE
CLIENT** EN JOIGNANT **DES PHOTOS** DE VOTRE
INSTALLATION.

CAS PARTICULIER :
ÉCRAN NOIR OU MESSAGE D'ERREUR « PAS DE SIGNAL » :
VÉRIFIEZ LE CÂBLAGE DE VOTRE ÉCRAN.
POUR CELA, RÉFÉREZ-VOUS À L'ÉTAPE 

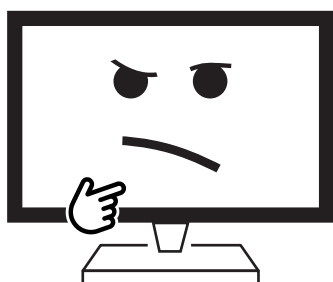

NOUS CONTACTER

13 CONTACT SERVICE CLIENT

CONNECTEZ-VOUS À VOTRE ESPACE PERSONNEL
SUR : <https://www.cybertek.fr>
PUIS ONGLET «MON COMPTE»

OU BIEN PAR TÉLÉPHONE AU 05 56 11 88 92
DU LUNDI AU VENDREDI, DE 9H À 18H

14 CONDITIONS DE VENTE

DISPONIBLES SUR :

<https://www.cybertek.fr/cybertek/conditions-generales-de-ventes.aspx>

15 PARTAGEZ VOTRE PC

PARTAGEZ VOTRE EXPÉRIENCE SUR LES RÉSEAUX
EN NOUS MENTIONNANT SUR INSTAGRAM ET
TWITTER.

 @CYBERTEK.FR

 @CYBERTEK_FR

 @CYBERTEK

CYBERTEK
INFORMATIQUE & HIGH-TECH

